

Caractéristiques techniques

RAMASSEUSE **R23**

Rendement à l'hectare	Entre 45min et 1h par hectare
Moteur	DEUTZ 4 cylindres 3,6 litres - (100 Kw) 136 cv à 2 300 t/mn Stage V - Gestion automatique du régime Nettoyage et régulation automatique du refroidissement.
Transmission	Automotrice avancement hydrostatique SAUER DANFOSS 2 vitesses électroniques (route automotrice + travail) 4 roues motrices 4 directrices Très grande souplesse de pilotage (Couple max disponible quelque soit la vitesse) Freins dans les deux essieux
Pneumatiques	Pneu radial 425-55 R17
Réservoir gasoil	Gasoil : 150lt // ADBLUE 10lt
FUNCTIONNEMENT RAMASSAGE	
Pick-up de ramassage	Cylindrique à languettes caoutchouc Ø 1100 mm tôle avant relevable et inverseur de rotor Fonction automatisée de ramassage.
Largeur de ramassage	2 à 6 m
Turbine latérale (interligne)	Puissante, installée au plus près du giro, elle offre une puissance maximale pour un encombrement réduit
Soufflerie	Réglable et contrôle du débit d'air au tableau de bord Caisson circulaire avec 2 ventilateurs
Triage	1er pré-triage des impuretés par chaîne avant à barreaux 2e triage des feuilles par ventilation réglable (diffuseur sur toute la largeur de ramassage) Tapis inversé lisse évacuateur de feuille 3e triage final par grille vibrante (espace 21 mm) ou chaîne
Trémie	Levage et basculement hydraulique Niveau de trémie par capteurs ultrasons Volume : 2 100 litres Hauteur de vidange : 2,90 m
Équipement de série	Cabine fermée filtrée, climatisée - affichage, contrôle et réglage électronique de tous les mouvements - Gestion de bout de rang - Toutes les commandes de ramassage au joystick Egalisateur de trémie - évacuateur de feuilles - Capteur de remplissage trémie - extincteur Réservoir de gasoil en inox
POIDS ET DIMENSIONS	
Longueur	6,93m à 9,78 (suivant options) (7,37m avec un giro noix Ø1250)
Largeur	2,40m à 3,13m (suivant options)
Hauteur	2,04m à 2,34m (suivant options)
Poids	Environ 6 500kg (suivant options)
OPTIONS	
Options	Giro satellite latéral – Mise en crabe – Sustentation avec roues de terrage Kit caméras - Pickup flottant - Paris Dakar....

RAMASSEUSE **R23**



Matériel pour la récolte et le travail des fruits



A M B Rousset
impasse du Tilleul
38470 BEAULIEU - France



Tél : +33 (0) 4 76 36 73 73
Fax : +33 (0) 4 76 36 70 82
E-mail : contact@ambrousset.com
www.amb-rousset.com



Made in France



Performance et confort



Adaptable et fonctionnelle



Design renouvelé



Moteur dernière génération



Grande largeur de balayage



Configuration personnalisée

→ Pack «Paris-Dakar»



→ Triage tertiaire

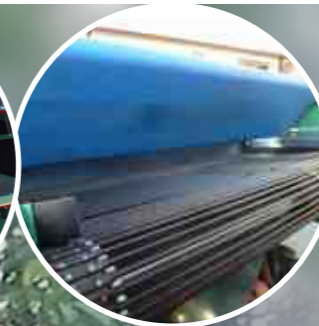

→ Pâles réversibles

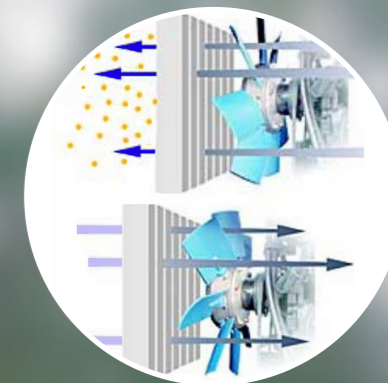

→ Mise en crabe

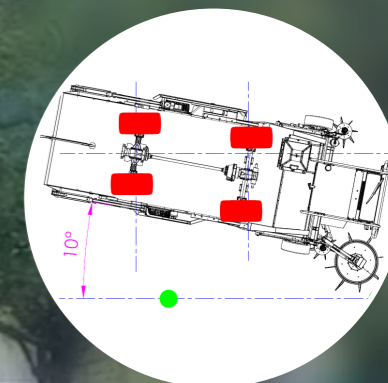

→ Options Giros

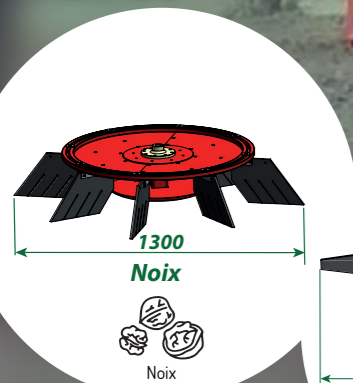

Noix

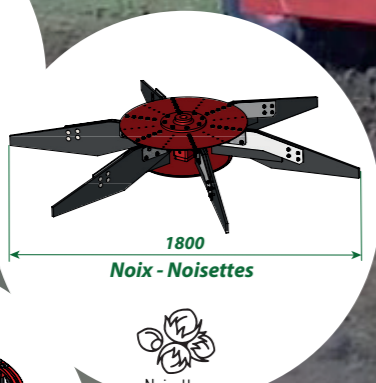

Noix - Noisettes

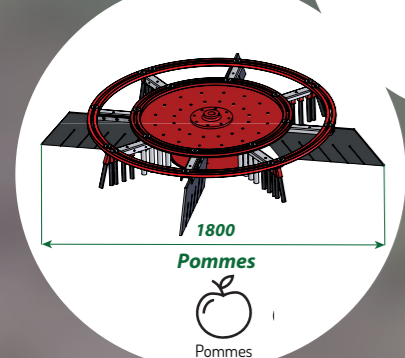

Pommes



→ Turbine placée à l'avant



→ Ramassage et suivi du sol et contre-rotor

RAMASSEUSE R23