

SÉPARATEUR À TAPIS INCLINÉ

ST1 ST3

ST1

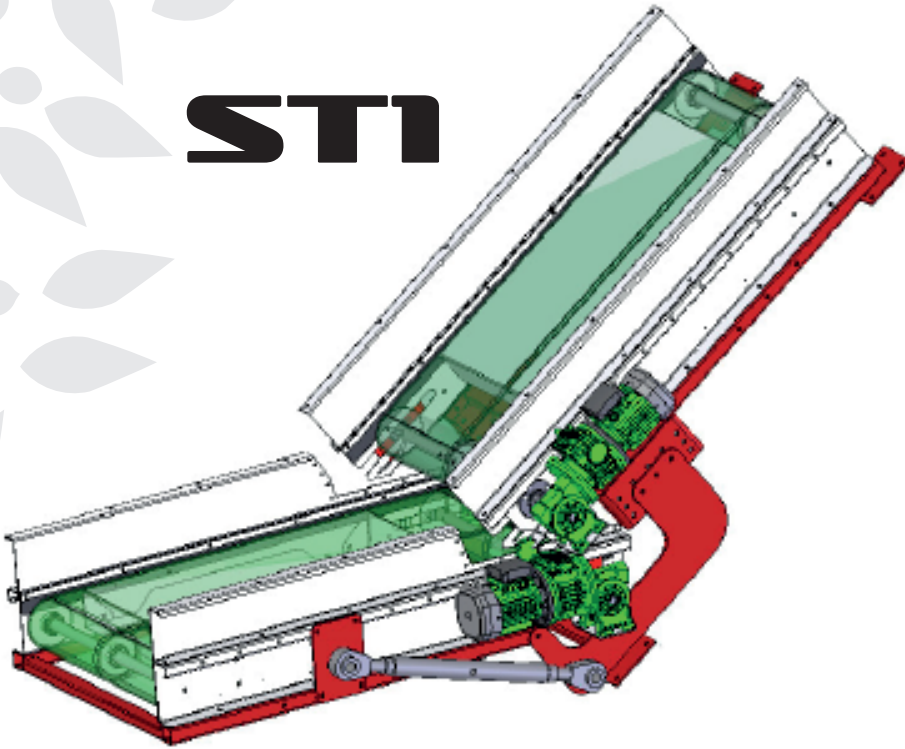

ST3

Matériel pour la récolte et le travail des fruits



A M B R o u s s e t
impasse du Tilleul
38470 BEAULIEU - France



Tél : +33 (0) 4 76 36 73 73
Fax : +33 (0) 4 76 36 70 82
E-mail : contact@ambrousset.com
www.amb-rousset.com

SÉPARATEUR A TAPIS INCLINÉ

ST1 ST3

Caractéristiques techniques

Le tapis bois et branches permet de séparer les impuretés du produit noble (noix, noisettes, amandes, pommes à cidres, ...) grâce à un tapis d'alimentation et à un tapis incliné.

Le produit à traiter est déposé de manière régulière grâce à un élévateur ou à un autre tapis ou sur le tapis d'alimentation.

Le variateur de vitesse du tapis d'alimentation permet de régler la vitesse du produit à séparer.

Le variateur de vitesse et l'angle du tapis incliné permettent de régler la séparation. Le produit brut tombe sur le tapis incliné, ensuite le produit noble part vers l'avant et les déchets partent sur l'arrière du tapis.

Ce tapis est un système de séparation qui s'installe dans votre installation avant ou après vos laveuses.

| | ST1 | ST2 | ST3 |
|--------------------------|---|-------------|-------------|
| Moteur | 2 X 0,37 Kw | 3 X 0,37 Kw | 4 X 0,37 Kw |
| Variateur de vitesse | Mécanique sur chaque moteur | | |
| Débit | Environ 800 kg/h (Selon le modèle choisi c'est la qualité du triage qui va changer) | | |
| Poids sans tapis ameneur | 35 kg | 90 kg | 130 kg |
| Poids avec tapis ameneur | 75 kg | 130 kg | 170 kg |
| Longueur | 2,17 m | 1,99 m | 2,19 m |
| Largeur hors tout | 0,96 m | 0,96 m | 0,88 m |
| Largeur du tapis | 0,59 m | 0,59 m | 0,50 m |
| Hauteur | 1,02 m | 1,58 m | 1,58 m |

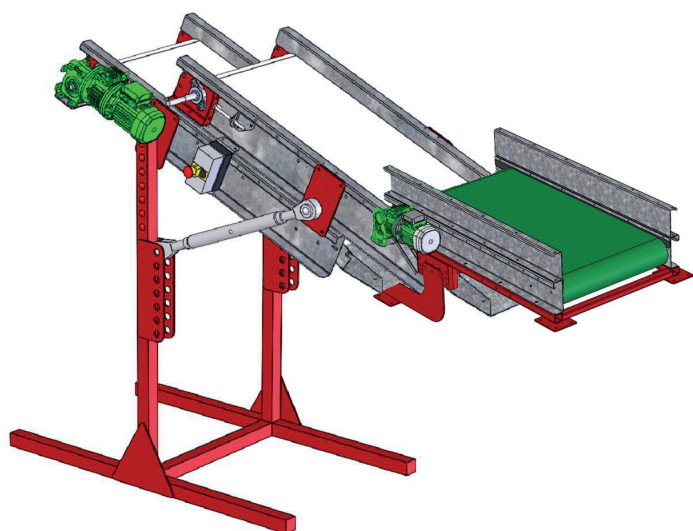

ST2

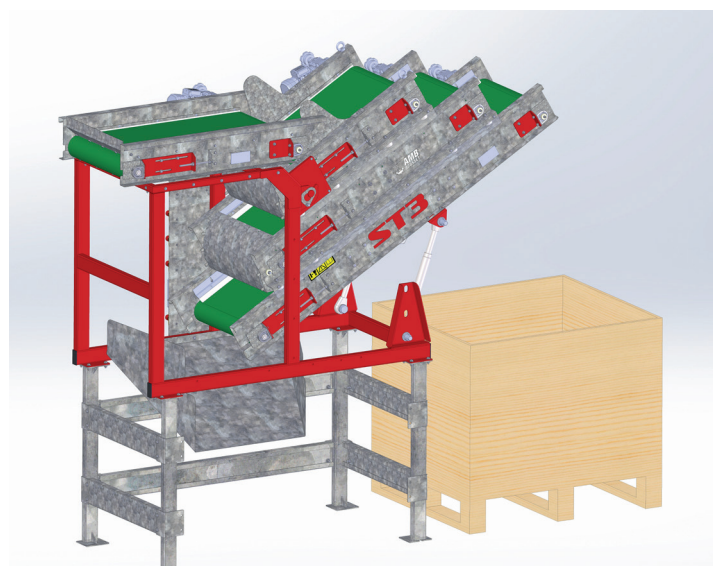

ST3